



Bobcat®

One Tough Animal.

SCHRANKLADERS

S450 | S510 | S530 | S550 | S590

K-serie | M-serie | R-serie

🌐 Europa

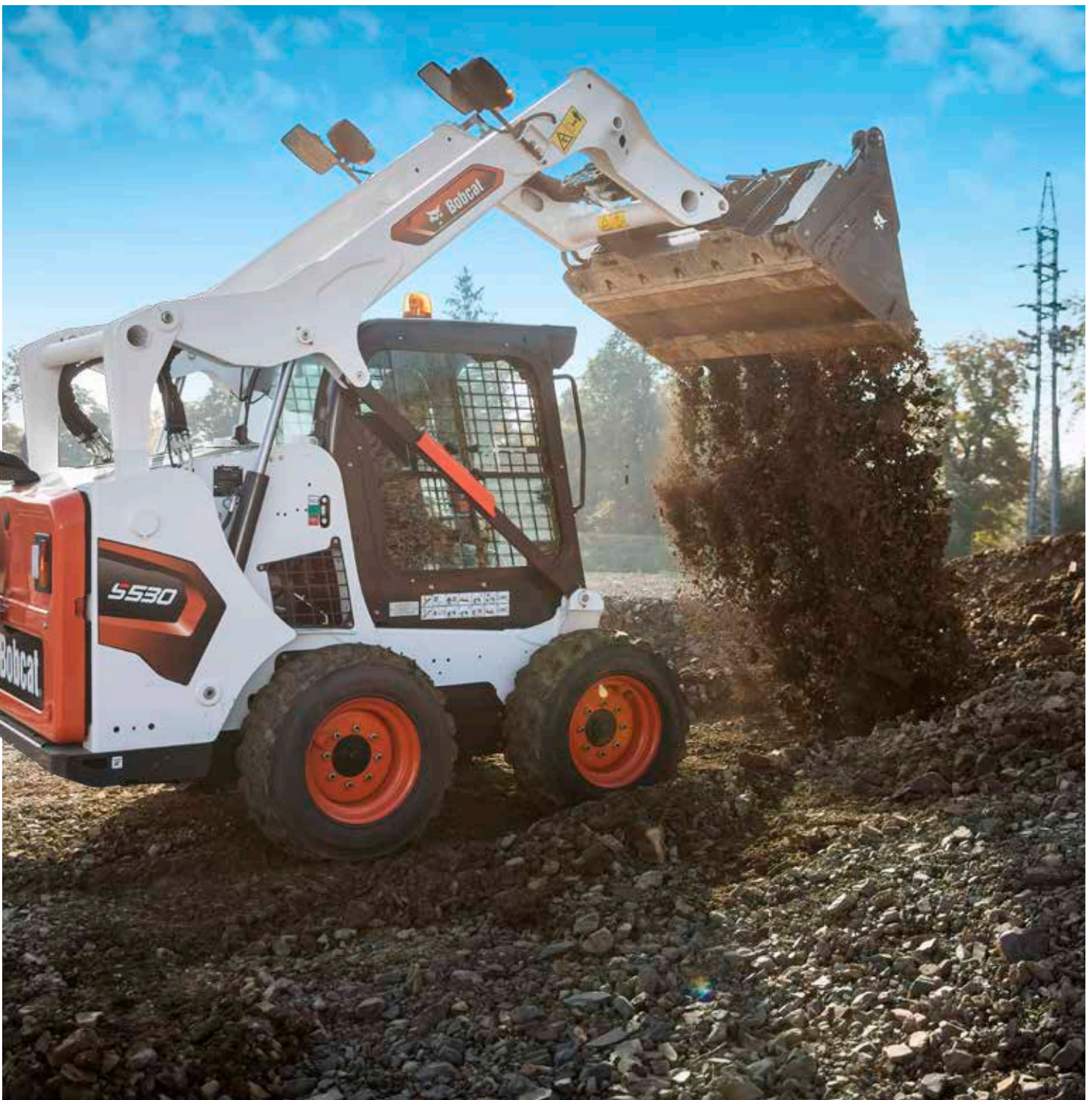

ONE TOUGH ANIMAL



► OVER BOBCAT

In 1958 introduceerde Melroe Manufacturing Company een compacte front-end lader die zich snel ontwikkelde tot de M400, 's werelds eerste echte schranklader. Het bedrijf adopteerde al snel wat het wereldberoemde 'Bobcat'-merk zou worden - en het succes daarvan maakte de weg vrij voor de wereldwijde industrie van compact materieel die we vandaag de dag kennen.

► INNOVATION CENTER IN DOBŘIŠ

Nieuwe technologieën en machines worden streng getest om het zwaarste werk aan te pakken.



► BOBCAT VANDAAG

Met meer dan 60 jaar ervaring in de productie en het continu verbeteren van 's werelds meest populaire laders, hebben we meer dan 1 miljoen machines op de markt gebracht. Onze laders zijn synoniem voor hoge prestaties, betrouwbaarheid en ongeëvenaard comfort.



► ONZE MISSIE

We geven bestuurders de kracht om meer te bereiken, terwijl ze in de zwaarste omstandigheden en krappe situaties werken. Wanneer onze klanten de wil hebben, zorgen wij voor de weg.

GEBOUWD MET DE BESTUURDER IN HET CENTRUM

► SUPERIEURE KRACHT IN EEN COMPACT PAKKET.

De Bobcat M-serie biedt de beste mix van prestaties en mobiliteit in zijn klasse met toekomstbestendige Stage V-motoren voor een hoog niveau van bestuurderscomfort, intuïtieve bediening en maximale bedrijfstijd dankzij de robuuste constructie.



Led-zijlampen

Voorbereid voor afstandsbediening

Drukgesloten cabine met verwarming en airconditioning

ROPS/FOPS-bescherming

Auto rijregeling

Selecteerbare joystick-bediening

Verticale en radiale hefarmoptie P.7

Hoogdebiet optie

Duurzame achterklep

Hydraulische Bob-Tach™ optie

Selectie banden voor elke werkplek

Meer dan 100 aanbouwdelen voor elk soort werk P.16

Bakpositionering



► COMPACTE AFMETINGEN

Gemakkelijk te vervoeren en in staat om zelfs in de krapste ruimtes te werken.



► ONGEËVENAARD COMFORT

Drukcabine om stof buiten te houden, optionele airconditioning en verschillende stoelopties.

P.8



► MAXIMALE BEDRIJFSTIJD

Een betrouwbaar, beproefd ontwerp en eenvoudig onderhoud dankzij 60 jaar innovatie.

P.10



► VERMOGEN EN EFFICIËNTIE

Eenvoudige bediening en laag brandstofverbruik dankzij motoren met een hoog koppel.

P.7

PRESTATIES



► HOGE PRESTATIES BINNEN HANDBEREIK

Dankzij geavanceerde functies zoals hoogdebiet voor het gebruik van verschillende aanbouwdelen, automatische rijcontrole voor meer comfort en minder morsen, of omkeerbare ventilator voor werk in stoffige omgevingen.

► NIEUWE STAGE V-MOTOREN

De nieuwe Bobcat Stage V-motoren, die een hoog vermogen combineren met een compact formaat, herdefiniëren de verwachtingen dankzij een 37% hoger koppel bij een lager toerental, een snel herstel van overbelasting, minder lawaai en een laag brandstofverbruik.



HEFPATRONEN DIE AAN UW BEHOEFTE VOLDOEN

► RADIAAL

Een kosteneffectieve optie, ideaal voor grondverzetapparatuur met een standaard hefvermogen voor dagelijks gebruik.



► VERTICAAL

Hoger hefvermogen, groter voorwaarts bereik op maximale hoogte en een grotere hefcapaciteit voor veeleisende toepassingen en omgevingen.



KOM BINNEN



► OVERDRUKCABINE

Bobcat-laders worden standaard geleverd met een drukcabine, zodat stof en vuil buiten de deur worden gehouden. Met opslagruimte en een 12V-lader is deze eenvoudig te reinigen cabine gebouwd om hard werk comfortabel te maken.

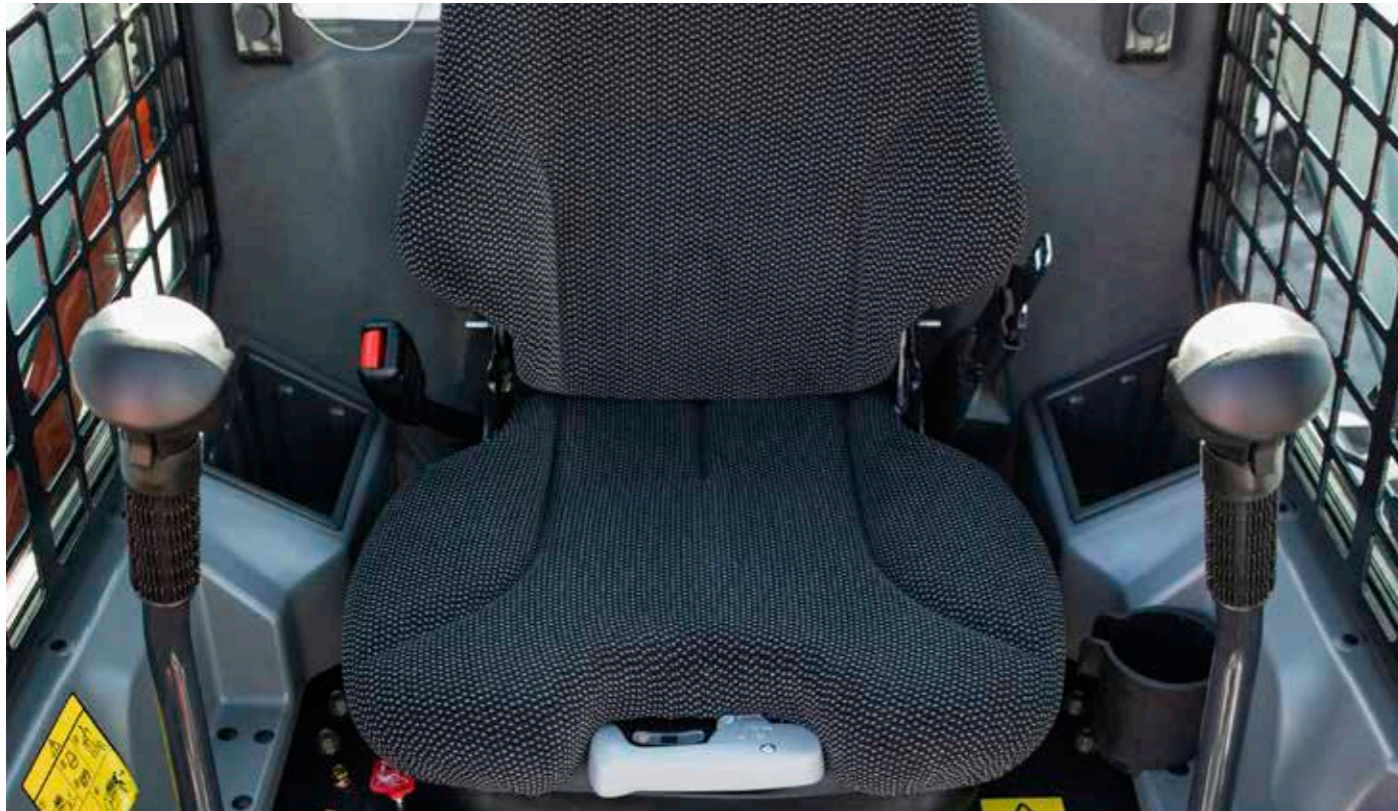

► IN ALLE WEERSOMSTANDIGHEDEN



Blijf het hele jaar door comfortabel en gefocust op het werk met directe temperatuurregeling in de cabine.

► DELUXE DASHBOARD



Intuïtief bedieningspaneel en standaard sleutelloze ontsteking.

► PERFECTE STOEL



Blijf de hele dag comfortabel zitten met ergonomische, eenvoudig te verstellen stoelen met veringsopties.

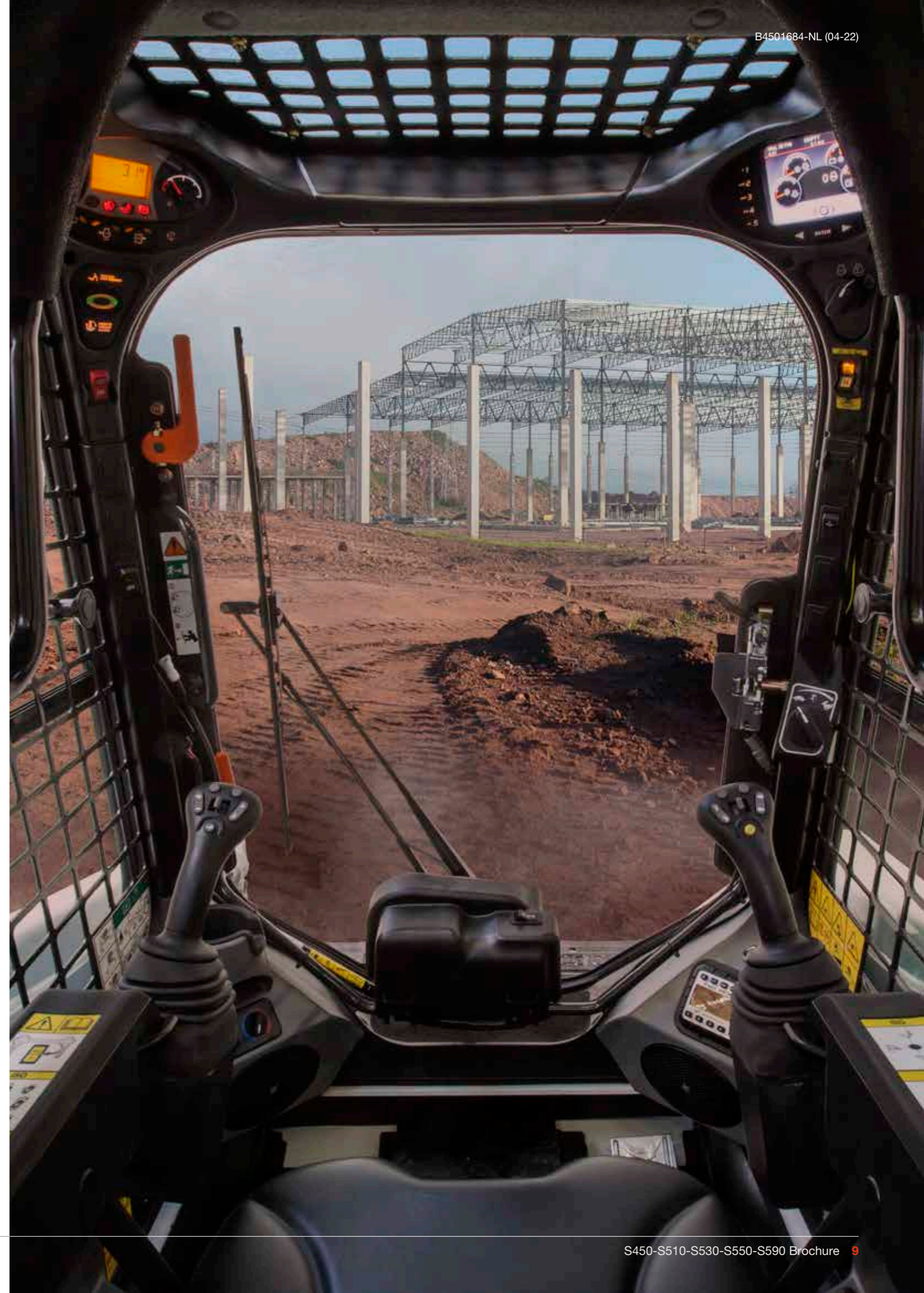

STEVIGE CONSTRUCTIE

► VERBETERDE BESCHIKBAARHEID

Bobcat-laders zijn gebaseerd op een reeks functies die helpen om het onderhoud te minimaliseren en uw machine te beschermen: zelfdiagnose, een uitschakelbeveiliging van de machine, leegloopbeveiliging van de accu, koudweerbescherming en andere toepassingen. En bovendien hebben Bobcat schrankladers de enige onderhoudsvrije kettingkast in de sector, waardoor het onderhoud nog verder wordt gereduceerd en u een grotere gemoedsrust heeft.

► LANGERE ONDERHOUDSINTERVALLEN

Verbeter de efficiëntie en reduceer uw bedrijfskosten dankzij het preventieve onderhoud dat in een oogwenk wordt gedaan. Bobcat beveelt eerste onderhoud aan na 500 bedrijfsuren - tot 10x de industriestandaard.



► MACHINE IQ

BOBCAT® Machine IQ Wireless Communications verbetert de ondersteuning van uw Bobcat-machine.

- Duurzame ingebouwde bewakingselektronica
- De gegevens zijn beschikbaar voor onze machinebewakingspecialist
- Onderhoud is geoptimaliseerd voor uw bedrijf
- Data-gedreven diensten maximaliseren uptime

► STANDAARDGARANTIE

Bobcat Company ontwikkelt elke machine volgens de hoogste standards voor kwaliteit en duurzaamheid. Daarom biedt onze standaard garantie een dekking van 24 maanden of 2000 bedrijfsuren (wat zich het eerste voor doet).

U HEEFT GEEN TIJD VOOR STILSTAND. TROTSEER DE ZWAARSTE OMSTANDIGHEDEN. ELKE DAG WEER.

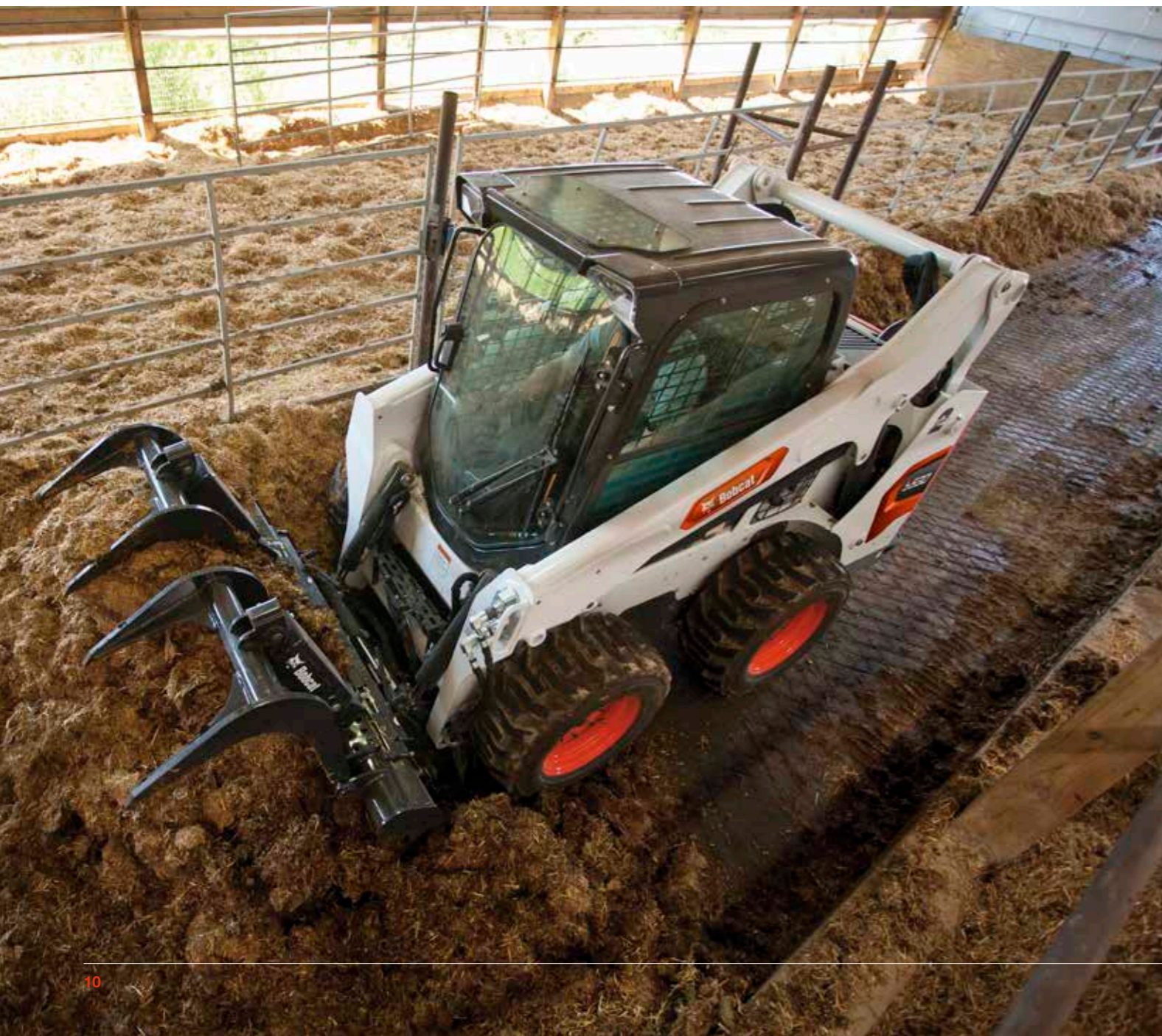

► PROTECTION PLUS VERLENGDE GARANTIE

Geef uzelf gemoedsrust met een Protection Plus® verlengde garantie. Protection Plus biedt hetzelfde beschermingsniveau als de standaardgarantie, maar beantwoordt ook aan de verschillende behoeften en verwachtingen van de klant door een keuze aan te bieden tussen verschillende looptijden en jaarlijkse bedrijfsuren. Zo kunt u, naar gelang uw behoeften, profiteren van een dekking tot 5 jaar of 6000 motoruren. En de garantie is overdraagbaar - het zal de tweedehandswaarde dus waarschijnlijk ook verhogen.



► BOBCARE

Een machine die hard moet werken, heeft allereerst het juiste onderhoud nodig. Dit helpt ook de reparatiekosten laag te houden en ongepland onderhoud te voorkomen als uw machine eigenlijk had moeten werken.

- Vermijd risico's door grote reparaties aan en uitval van de machines te voorkomen.
- Doe meer door minder stilstand en een hogere productiviteit en winstgevendheid.

KIES UW DIER



S450

► COMPACT EN VERPLAATSBAAR

De kleinste lader met airconditioning op de markt biedt een radiale hefinrichting voor veelzijdigheid in elke situatie. Met een kiplast van 1308 kg, ligt de kracht van de S450 in het compacte frame met een breedte van slechts 1488 mm en een hoogte van 1976 mm.



S510

► EEN VEELZIJDIGE MACHINE VOOR ELKE DAG

De S510 is perfect geschikt als dagelijkse, multifunctionele lader dankzij het kantelpunt van 1703 kg, terwijl hij toch compact blijft in omvang en verplaatsbaar is met een breedte van 1643 mm en een hoogte van 1972 mm. De opties hoogdebiet en radiaal heffen verhogen de flexibiliteit nog verder.



S530

► DE ALLESKUNNER

Met een krachtige motor van 55 pk, een kiplast van 1823 kg en een hefhoogte van 3023 mm biedt de S530 een optimale verhouding tussen gewicht en vermogen voor de meeste klussen in het veld. De opties verticaal heffen en hoogdebiet zorgen ervoor dat u de situatie altijd onder controle heeft.



S550

► MAXIMALE PRESTATIES EN RADIALE HEFINRICHTING

De S550 M-serie lader is een zeer geavanceerde machine, die een serieuze stap voorwaarts betekent voor de prestaties en het comfort van de bestuurder. Dankzij een motor van 68 pk, een kiplast van 1852 kg met radiale hefinrichting en vele luxueuze voorzieningen als standaarduitrusting - zoals hoogdebiet, 2 rijversnellingen en selecteerbare joystickbediening - heeft u voldoende prestaties voor zelfs de meest veeleisende klussen binnen handbereik.



S590

► MAXIMALE PRESTATIES EN VERTICALE HEFINRICHTING

De krachtige S590 is een topmodel uit de M-serie en biedt standaard een reeks comfortverbeteringen en luxueuze functies, zoals een hoogdebiet, 2 rijnsnelheden en selecteerbare joystickbediening. Zelfs de zwaarste klussen kunnen worden geklaard dankzij een 68 pk sterke motor en een kiplading van 1958 kg met verticale hefinrichting.

STANDAARDUITRUSTING & OPTIES

	S450	S510	S530	S550	S590
PRESTATIES					
14-polige aanbouwdeelbesturingskit	•	•	•	•	•
2 snelheidsbereiken	• (SJC)	•	•	✓	✓
Aanbouwdeelbesturing (7-polig)	•	•	•	✓	✓
Automatisch omkerende ventilator	•	•	•	•	•
Automatische rijregeling	•	•	•	•	•
Hulphydrauliek: variabele/maximale flow	✓	✓	✓	✓	✓
Bob-Tach™-frame	✓	✓	✓	✓	✓
Bobcat Interlock Control System (BICS)	✓	✓	✓	✓	✓
Baknivellering	•	✓	✓	✓	✓
Hef- en kipcilinders met demping	✓	✓	✓	✓	✓
Elektrisch geactiveerde proportionele hulphydrauliek vooraan	✓	✓	✓	✓	✓
Kit voor motorblokverwarming	•	•	•	•	•
Afdichting motorcompartiment	-	•	•	•	•
Uitschakeling motor/hydraulische systemen	✓	✓	✓	✓	✓
Stel tegengewichten voor vooras	•	•	•	•	•
High flow-hulphydrauliek	-	•	•	✓	✓
Hydraulische baknivellering (inclusief AAN/UIT-schakelaar)	•	✓	✓	✓	✓
Hefarmsteun	✓	✓	✓	✓	✓
Power Bob-Tach™	•	•	•	•	•
Hulphydrauliek achteraan	•	•	•	•	•
Tegengewicht achteraan	-	•	•	•	•
Vonkenvanger	✓	✓	✓	✓	✓
BANDEN EN RIJDEN					
10 x 16.5, 10-ply, Heavy Duty-banden	✓	✓	✓	•	•
10 x 16.5, 10-ply, Versatile Duty-banden	•	•	•	✓	✓
Heavy Duty-offsetbanden		•	•	•	•
Industrial Flex-banden	•	•	•	•	•
Severe Duty-banden	•	•	•	•	•
Solid Flex-banden	•	•	•	•	•
Super Float-banden	-	•	•	•	•
LICHTEN & WAARSCHUWINGSVERLICHTING					
Zwaailicht	•	•	•	•	•
Koplampbescherming	•	•	•	•	•
Led-zijlichten	•	•	•	•	•
Werkverlichting, voor en achter	✓	✓	✓	✓	✓
Flitslamp	•	•	•	•	•
Achterlichtbescherming	•	•	•	•	•

	S450	S510	S530	S550	S590
CABINE					
Deluxe dichte cabine* met verwarming	•	•	•	•	•
Deluxe dichte cabine* met HVAC	•	•	•	•	•
Deluxe-instrumentenpaneel	✓	✓	✓	✓	✓
Deluxe-bestuurderscabine*	✓	✓	✓	✓	✓
FOPS II	•	•	•	•	•
Voordeurkit	•	•	•	•	•
Handmatige bediening	✓	✓	✓	•	•
Selecteerbare joystick-bediening (SJC) (SJC - voorbereid op R/C)	•	2 snelheidsbereiken	•	✓	✓
Starten zonder sleutel met mogelijkheid wachtwoord	✓	✓	✓	✓	✓
Geluidempingskit	✓	✓	✓	✓	✓
Radio	•	•	•	•	•
Achteruitkijkcamera met display	•	•	•	•	•
Achterrautenwisser	•	•	•	•	•
Stoelbeugel	✓	✓	✓	✓	✓
Veiligheidsgordel	✓	✓	✓	✓	✓
Voordeur voor speciale toepassingen	•	•	•	•	•
Geveerde stoel met stoffen bekleding	•	•	•	•	•
Geveerde stoel met vinyl bekleding	✓	✓	✓	✓	✓
DIVERSEN					
Achteruitrijalarm	•	•	•	•	•
EG-certificatie	✓	✓	✓	✓	✓
Aangepaste lakkleur	•	•	•	•	•
Vierpuntshijsinrichting	•	•	•	•	•
Kit voor afsluiten tankdop	•	•	•	•	•
Machine IQ (telematica)	✓	✓	✓	✓	✓
Bedieningshandleiding	✓	✓	✓	✓	✓
Parkeerrem	✓	✓	✓	✓	✓
Optie voor openbare weg	•	•	•	•	•
Eenpuntshijsinrichting	•	•	•	•	•
Waterreservoir	•	•	•	•	•

*Roll Over Protective Structure (ROPS - tegen omkantelen) - voldoet aan SAE-J1040 en ISO 3471; Falling Object Protective Structure (FOPS - tegen vallende voorwerpen) - voldoet aan SAE-J1043 en ISO 3449, Niveau I

• = optie ✓ = standaard - = niet beschikbaar of niet compatibel

PAS UW MACHINE AAN

Soms willen we allemaal een specifieke functionaliteit of een persoonlijk tintje aan de machine toevoegen. Kies uit een lijst met uitgebreide opties en pas uw lader naar hartenlust aan!

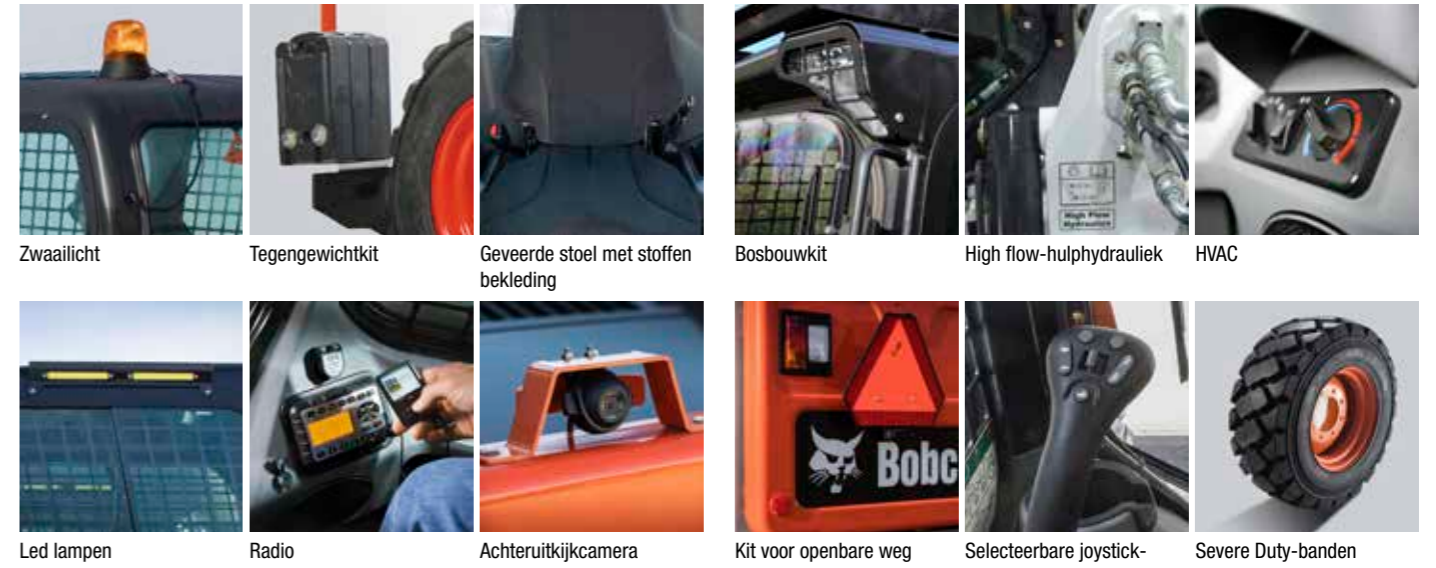

Heavy Duty-banden

MULTIGEREEDSCHAPSDRAGER

BOBCAT-AANBOUWDELEN

Krijg meer veelzijdigheid en efficiëntie met Bobcat®-aanbouw- delen en werktuigen.

- De grootste keuze in aanbouwdelen in de industrie.
- Pas de prestaties aan uw Bobcat-machine aan.
- Werk harder met sterkere onderdelen en constructie.
- Wees gerust met de garantie van 12 maanden op elk origineel Bobcat-aanbouwdeel.

De feitelijke compatibiliteit van de bevestiging kan variëren op basis van verschillende machineconfiguraties. Neem contact op met uw dealer voor de feitelijke compatibiliteit van het aanbouwdeel.



Verstelbare rolbezems



Boxbladen



Breekhamers



Struikfrezen



Combibakken



Betonmixers



Valhamers



Grijpers, industrieel



Egalisatoren



Grondboren



Harken met steenopvangbak



Laser-graders



Palletvorken, hydraulisch



Wortelgrijpers

MULTIGEREEDSCHAPSDRAGER



Afstandsbediening



Tuinfrezen



Sneeuwuimers



Boomverplanters



Boomstronkfrezen



Walsschrappers

TOPSELECTIE VAN AANBOUWDELEN	S450	S510	S530	S550	S590
Afstandsbediening	•	•	•	•	•
Asfaltfrees	•	•	•	•	•
Asfaltfrees, zelf nivellerend		•	•	•	•
Baalvorken	•	•	•	•	•
Bakken voor sneeuw en licht materiaal	•	•	•	•	•
Bemestings- en graanbakken	•	•	•	•	•
Betonmixers	•	•	•	•	•
Betonmixers		•	•	•	•
Bezems met opvangbak	•	•	•	•	•
Boomstronkfrezen		•	•	•	•
Boomverplanters		•	•	•	•
Boxbladen		•	•	•	•
Breekhamers	•	•	•	•	•
Brushcat™ roterende klepelmaaiers	•	•	•	•	•
Combibakken	•	•	•	•	•
Constructie-/industriële bakken	•	•	•	•	•
Dielepels	•	•	•	•	•
Dozerbladen	•	•	•	•	•
Egalisatoren	•	•	•	•	•
Graders	•	•	•	•	•
Grijpers, industrieel	•	•	•	•	•
Grondboren	•	•	•	•	•
Harken met steenopvangbak	•	•	•	•	•
Klepelmaaiers	•	•	•	•	•
Laadbak voor algemeen gebruik	•	•	•	•	•
Laagprofielbakken	•	•	•	•	•
Laserapparatuur	•	•	•	•	•
Maiers - niet CE	•	•	•	•	•
Ondersnijmessen	•	•	•	•	•
Opbrekanden	•	•	•	•	•
Palletvorken	•	•	•	•	•
Powerharken	•	•	•	•	•
Skeletbakken	•	•	•	•	•
Sleuvenverdichters		•	•	•	•
Sneeuwuimers, duwers, V-bladen	•	•	•	•	•
Stalen rupskettingen		•	•	•	•
Storthoppers	•	•	•	•	•
Strooibakken	•	•	•	•	•
Struikfrezen	•	•	•	•	•
Takkenversnipperaars	•	•	•	•	•
Trilwalsen	•	•	•	•	•
Tuinfrezen	•	•	•	•	•
Universele vorken	•	•	•	•	•
Valhamers		•	•	•	•
Verstelbare rolbezems	•	•	•	•	•
Walsschrappers	•	•	•	•	•
Wortelgrijpers	•	•	•	•	•
Zodenleggers (grasmatleggers)	•	•	•	•	•

SPECIFICATIES

SPECIFICATIES					
	S450	S510	S530	S550	S590
GEGEVENS VAN DE MACHINE					
Kiplast (ISO 14397-1)	1308 Kg	1703 kg	1823 Kg	1852 Kg	1958 Kg
Nominaal bedrijfsvermogen (ISO 14397-1)	654 Kg	851 Kg	911 Kg	926 Kg	979 Kg
Pompcapaciteit std debiet (bij het toerental van de pomp)	63,2 l/min		64,7 l/min		
Pompcapaciteit hoogdebiet (bij het toerental van de pomp)	–		101,1 l/min		
Systeemontlasting bij snelkoppelingen	22,4-23,1 MPa		23,8-24,5 MPa		
Rijsnelheid	11,4 km/u		11,8 km/u		
Rijsnelheid (hogesnelheids optie)	14,8 km/u		17,3 km/u		
Hefarm pad		Radiaal	Verticaal	Radiaal	Verticaal
AFMETINGEN					
Lengte met standaardbak	3172 mm		3378 mm		
Breedte over standaardbak	1575 mm		1727 mm		
Hoogte met cabine	1976 mm		1972 mm		
Hoogte tot bakscharnierpen	2781 mm	2908 mm	3023 mm	2908 mm	3023 mm
Wielbasis	900 mm		1082 mm		
MOTOR					
Merk/model	Bobcat 2,4 liter, 97/68 EC Stage V				
Brandstof	Diesel				
Koeling	Vloeistof				
Vermogen bij 2600 tpm (ISO 14396)	36,5 kW	41,0 kW		50,7 kW	
Koppel bij 1800 tpm (ISO 14396)	182,2 Nm	204,0 Nm		252 Nm	
Aantal cilinders	4				
Cilinderinhoud	2393 cm ³		2392 cm ³		
Inhoud brandstoftank	53,8 liter		93,7 liter		
GEWICHTEN					
Bedrijfsgewicht**	2436 kg	2816 kg	2952 kg	2995 kg	3127 kg
Transportgewicht	2221 kg	2431 kg	2581 kg	2612 kg	2751 kg
MILIEUWAARDEN					
Bestuurder LpA (98/37 & 474-1)	86 dB(A)				
Geluidsniveau LwA (EU-richtlijn 2000/14/EG)	98 dB(A)		101 dB(A)		
Lichaamsvibratie (ISO 2631-1) Hoge snelheid	0,78 ms ⁻²		0,86 ms ⁻²		0,9 ms ⁻²
Lichaamsvibratie onzekerheid	0,39 ms ⁻²		0,43 ms ⁻²		0,4 ms ⁻²
Hand-armvibratie (ISO 5349-1) hoge snelheid	1,29 ms ⁻²		1,31 ms ⁻²		1,6 ms ⁻²
KRACHTEN					
Uitbreekkracht heffen	1416 daN	1978 daN	1662 daN		1978 daN
Uitbreekkracht kippen	1807 daN	2080 daN	2122 daN		2080 daN
Duwkracht	1866 daN	2377 daN	-		2377 daN
CYCLUSTIJDEN					
Hefarmen heffen	2,5 s		3,6 s		
Hefarmen neerlaten	2,0 s	3,6 s	2,7 s		3,6 s
Inkippen bak	1,5 s	1,7 s	1,8 s		1,7 s
Storten bak	1,8 s		2,5 s		

* Hoog bereik standaard op S550 & S590 - optioneel op andere modellen

** Basismachine met bak, bestuurder en volle brandstoftank

Bepaalde specificaties zijn gebaseerd op technische berekeningen en niet op daadwerkelijke metingen. Specificaties worden alleen gegeven ter vergelijking en kunnen zonder kennisgeving worden veranderd. Specificaties voor uw eigen Bobcat-uitrusting variëren op basis van normale variaties in ontwerp, productie, bedieningsomstandigheden, en andere factoren. Op afbeeldingen van Bobcat-machines kan uitrusting staan die niet standaard is.

SPECIFICATIES

AFMETINGEN

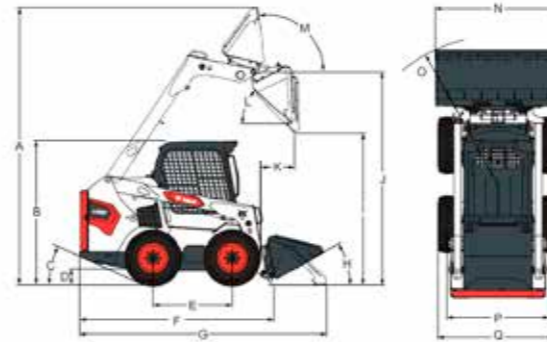

	S450	S510	S530	S550	S590
A	3558	3787	3901	3787	3901
B	1976	1972	1972	1972	1972
C	23°	24,2°	24,2°	24,2°	24,2°
D	214	185	185	185	228
E	900	1082	1082	1082	1082
F	2499	2657	2657	2657	2657
G	3172	3378	3378	3378	3378
H	26°	30°	30°	30°	30°
I	2157	2205	2319	2205	2177
J	2781	2908	3023	2908	3023

	S450	S510	S530	S550	S590
K	587	467	828	467	818
L	40°	42°	42°	42°	42°
M	91°	97°	97°	97°	97°
N	1575	1727	1727	1727	1727
N	–	1575	1575	1575	1575
N	–	1880	1880	1880	1880
O	1940	2032	2024	2032	2032
P	–	1374	1374	1374	1374
Q	1488	1643	1643	1643	1643
Q*	–	1520	1520	1520	1520

*Machinebreedte met offsetbanden voor zwaar gebruik.

Eenheid: mm



FINANCIERINGS- MOGELIJKHEDEN

FINANCIERINGSPROGRAMMA'S VAN 24, 36, 48 OF 60 MAANDEN*

Verbeter uw cashflow door gebruik te maken van financieringsprogramma's met een looptijd van 24, 36, 48 of 60 maanden **vanaf 0% rente**. Vraag uw dealer naar de beschikbare financieringsprogramma's.

100 MACHINES / 150 AANBOUWDELEN-FAMILIES / 1 TOUGH ANIMAL



SCHRANKLADERS



COMPACTE RUPSLADERS

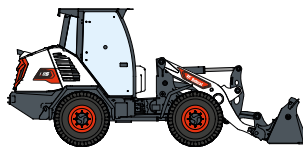

COMPACTE WIELLADERS



KLEINE KNIKLADERS

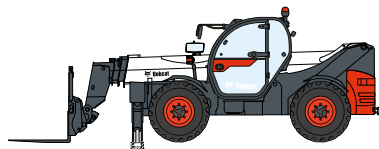

VERREIKERS

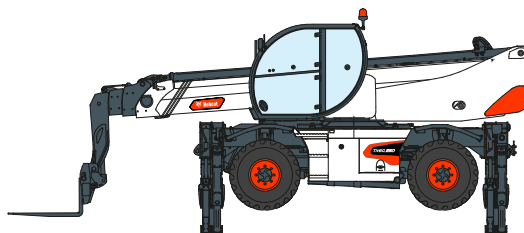

ROTERENDE VERREIKERS



LICHTE VERDICHINGS-
MACHINES



MINI-RUPSLADERS



COMPACTE GRAAFMACHINES

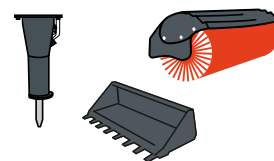

AANBOUWDELEN

YOUR OFFICIAL BOBCAT DEALER:



Vangaever nv

Kabeljauwstraat 20, 8790 Waregem
051/63 43 31 – info@vangaever.be
Klaverbladstraat 13a, 3560 Lummen
013/26 10 20 – lummen@vangaever.be
Bergensesteenweg 830, 1600 St. Pieters-Leeuw
02/356 20 71 – spl@vangaever.be



Bobcat®

DOOSAN

www.bobcat.com

Bobcat is een merk van Doosan. Doosan is een wereldleider in bouwmaterieel, stroom- & wateroplossingen, motoren en techniek die met trots al meer dan een eeuw ten dienste staat van klanten en gemeenschappen. I Bobcat en het Bobcat-logo zijn gedeponeerde handelsmerken van Bobcat Company in de Verenigde Staten en verschillende andere landen. ©2022 Bobcat Company. Alle rechten voorbehouden.

©2022 BOBCAT B4501684-NL (04-22)

*Financieringsmogelijkheden kunnen per land en per dealer verschillen. Vraag uw dealer naar de huidige beschikbare financieringsopties. Algemene voorwaarden kunnen van toepassing zijn.

Doosan Bobcat EMEA, U Kodetky 1810, 263 12 Dobříš, Tsjechië