



Bobcat[®]

One Tough Animal

WENDBARE PRODUCTIVITEIT

TANDEMWALSEN ATR12, ATR16 EN ATR20



NEXT
IS NOW.

Wij waren meer dan 60 jaar geleden de uitvinder van de sector van het compact materieel. En nu vinden we het opnieuw uit.

Bobcat's bouwmaterieel heeft altijd de norm gesteld voor duurzaamheid en betrouwbaarheid. Zo ook onze tandemwalsen. Onze Bobcat-tandemwalsen zijn verkrijgbaar met een off-set of in-line 'one-side-free' configuratie, waardoor het mogelijk is om vlak naast muren en andere obstakels te verdichten. Door hun compacte afmetingen zijn ze de ideale machine voor werkzaamheden in steden of andere kleine ruimten. Ze zijn ook uitgerust met ons onderhoudsvrij scharniergewricht en trilsysteem, net als onze grotere modellen tandemwalsen. Een Kubota motor van 15,6 kW levert het vermogen om alle uitdagingen op het werkterrein aan te gaan.

Raadpleeg voor meer informatie uw Bobcat-partner – of ontdek meer op: WWW.BOBCAT.COM

DE JUISTE KEUZE VOOR UW BOUWPLAATS

- ▶ Uitgerust met **oscillerende scharnierverbinding**
- ▶ **In-line 'one-side-free'** of **off-set trommelopties**
- ▶ **De beste gewichtsverdeling op de markt** garandeert een continu bodemcontact tijdens het verdichten



In-line 'one-side-free' configuratie

STEVIGE CONSTRUCTIE

- ▶ **Hoogste kwaliteit** heavy-duty componenten en beschermhoezen
- ▶ **Onderhoudsvrij** trilsysteem en scharnierverbinding
- ▶ **Lagere eigendomskosten** en **maximale uptime**

INTUÏTIEVE BEDIENING

- ▶ **Instelbare rijmodi** voor **superieure bestuurbaarheid**
- ▶ Gemakkelijk te begrijpen en **zeer intuïtief dashboard**
- ▶ Geïntegreerd **multifunctioneel display** geeft alle belangrijke informatie door aan de bestuurder
- ▶ Activering van **tril-** en **sproeisysteem** door ergonomische bedieningshendel

MAXIMAAL COMFORT VOOR DE BESTUURDER

- ▶ Op rubber gemonteerd bedieningsplatform
- ▶ twee programmeerbare **aandrijfmodi** (zachte aandrijving / harde aandrijving)
- ▶ **De hele dag comfort** en **maximaal zicht** voor de bestuurder

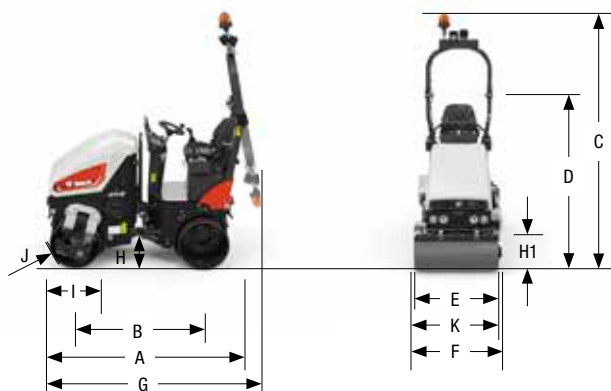

SPECIFICATIES

	ATR12	ATR16	ATR20
AFMETINGEN			
A Machinelengte	2 140 mm		
B Wielbasis	1 440 mm		
C Machinehoogte	2 400 mm		
D Machinehoogte (ingeklapte ROPS)	1 830 mm		
E Trommelbreedte	820 mm	900 mm	1 000 mm
F Werkbreedte met offset	860 mm	950 mm	1 050 mm
G Machinelengte (ingeklapte ROPS)	2 330 mm		
H Bodemspeling	230 mm		
H1 Speling zijkant	370 mm		
I Walsdiameter	580 mm		
J Dikte trommelbehuizing	13 mm		
K Machinebreedte (totaal)	865 mm	947 mm	1 050 mm
GEWICHT EN BEDIENINGSEIGENSCHAPPEN			
Bedrijfsgewicht CECE	1 460 kg	1 510 kg	1 570 kg
Bedrijfsgewicht maximaal.	1 850 kg		
Statische lineaire belasting voorste trommel	8,4 kg/cm	7,9 kg/cm	7,8 kg/cm
Statische lineaire belasting achterste trommel	9,4 kg/cm	9,0 kg/cm	9,6 kg/cm
Draaicirkel binnenzijde	2 100 mm	2 210 mm	2 060 mm
Stuurhoek / oscillatiehoek	30 / 6 ±°		
Offset trommel	40 mm	50 mm	50 mm
MOTOR			
Motor	Kubota D1105-EF07 (EU Stage V)		
Output motor (SAE J1995)	15,6 kW (20,9 pk)		
Cilinder / cilinderinhoud	3 / 1 123 cm³		
Nominale snelheid	2 400 / 2 600 tpm		
Rijsnelheid	8,1 km/u	8,1 km/u	8,4 km/u
Klimvermogen met / zonder trillingen	30% / 35%		
VERDICHTINGSKRACHTEN			
Amplitude I	0,5 mm		
Amplitude II	0,5 mm		
Frequentie I	58 Hz		
Frequentie II	66 Hz		
Centrifugaalkracht I	19 kN	20 kN	21 kN
Centrifugaalkracht II	22 kN	23 kN	24 kN
DIVERSEN			
Accu / capaciteit	12 V / 77 Ah		
Inhoud watertank	110 l		
Hydraulische olietank inhoud	28,5 l		
Inhoud brandstoftank	24 l		

Specificaties kunnen zonder voorafgaande kennisgeving worden gewijzigd. Specificaties voor uw Bobcat-materieel kunnen variëren op basis van variaties in ontwerp en werkomstandigheden.

YOUR OFFICIAL BOBCAT DEALER:

Vangaever
your partner for machinery

Vangaever nv

Kabeljauwstraat 20, 8790 Waregem
051/63 43 31 – info@vangaever.be
Klaverbladstraat 13a, 3560 Lummen
013/26 10 20 – lummen@vangaever.be
Bergensesteenweg 830, 1600 St. Pieters-Leeuw
02/356 20 71 – spl@vangaever.be



Bobcat®