



**Bobcat**<sup>®</sup>

*One Tough Animal.*

AGRARISCHE REEKS

# TELESCOPIISCHE LADERS

TL-serie

🌐 Europa

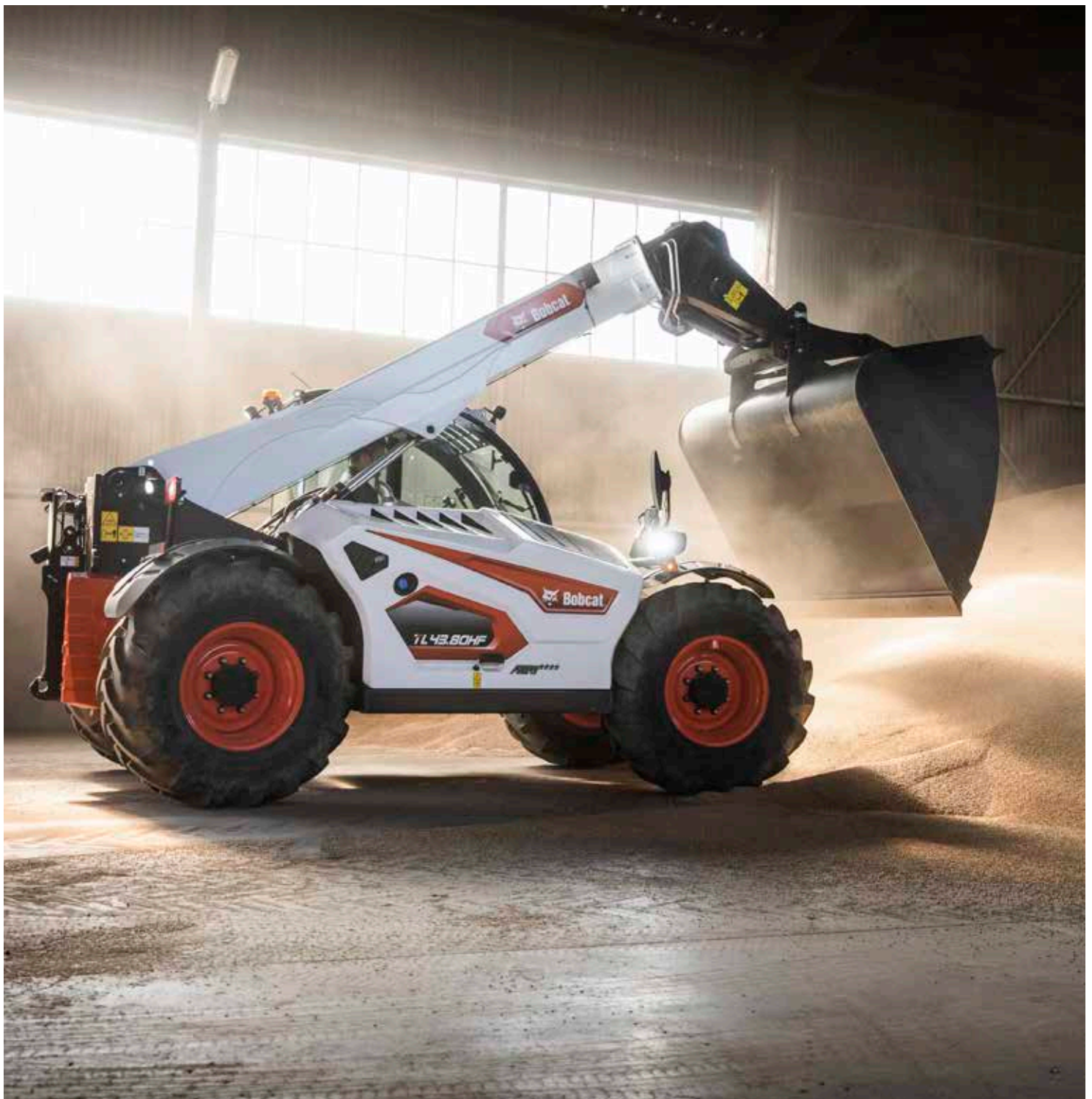

## INLEIDING

# ONE TOUGH ANIMAL



## ► GESCHIEDENIS VAN BOBCAT

In 1958 introduceerde Melroe Manufacturing Company een compacte front-end lader die zich snel ontwikkelde tot de M400, 's werelds eerste echte schranklader. Het bedrijf adopteerde al snel wat het wereldberoemde 'Bobcat'-merk zou worden - en het succes daarvan maakte de weg vrij voor de wereldwijde industrie van compact materieel die we vandaag de dag kennen.

## ► CENTER OF EXCELLENCE IN PONTCHÂTEAU, FRANKRIJK

Alle Bobcat telescopische laders worden ontworpen en gebouwd in ons Center of Excellence, een ISO 9001 gecertificeerde fabriek met uitstekende kwaliteitsnormen.



## ► BOBCAT VANDAAG

Met meer dan 60 jaar ervaring in het maken van materiaalverwerkingsmachines brengen Bobcat's nieuwe R-Serie machines een reeks slimme functies en geavanceerde ergonomie, die het comfort en de productiviteit van de bestuurder verhogen.

## ► ONZE MISSIE

We geven bestuurders de kracht om meer te bereiken, terwijl ze in de zwaarste omstandigheden en meest krappe situaties werken. Wanneer onze klanten de wil hebben, zorgen wij voor de weg.





# PRODUCTIVITEIT ONTMOET SUPERIEUR COMFORT

## ▶ ONTMOET JE NIEUWE WERKPARTNER

Trakteer uzelf op een superieure machine die de hele dag comfort, superieure productiviteit en betrouwbaarheid, intelligente functies en een robuuste constructie combineert met intuïtieve bediening en uitstekende ergonomie rondom.



### Smart giekfuncties\*:

- Automatische ophanging
- Zweefstand
- Geautomatiseerde bewegingen
- Aanpassing alle snelheden
- Hefhoogte limiet

Zelfreiniging van het koelsysteem dankzij de automatisch omkeerbare ventilator

Stage V Bobcat-motor met maximaal 135 pk en 500 Nm koppel

Beste in zijn klasse uitbreekkracht tot 7 ton

Snel en gemakkelijk ruiten reinigen, spiegels ijsvrij maken en voorruit ontwasemen

4 besturingsmodi\*: 2-wiel-, 4-wiel-, krab-, en semi-krabbesturing.

In olie ondergedompelde assen met sperddifferentieel

\*volgens de AGRI-pakketversie



Snelkoppelingen met automatische drukontlasting, afvoerleiding en een elektrisch stopcontact\*

Beste gieksnelheden in zijn klasse met stroomverdelende ventielgroep om alle hydraulische functies te combineren

Demping van alle giekbewegingen

Uitzonderlijk panoramisch zicht

- 5 besturingsmodi:
- Soepele modus
  - Dynamische modus
  - Flex drive-modus
  - ECO-modus
  - Kruiende modus

Hoogdebiet 190 l/min lastgevoelige pomp op HF-modellen maximaliseert productiviteit

Automatische parkeerrem voor meer veiligheid en meer gemak voor de bestuurder.

Gemakkelijke toegang tot de cabine

Afgeschermd ontwerp beschermt alle componenten



## ▶ PREMIUM WERKRUIMTE

Volledig nieuwe, ruime cabine met vele comfortfuncties, zoals een stoel met dynamische vering, en verwarmde/gekoelde opbergvakken.

P.7



## ▶ INTUÏTIEVE & SOEPELE BEDIENING

Dankzij de intelligente indeling van de cabine, de kleurgecodeerde bedieningselementen, en een alles-in-één joystick met verbeterde ergonomie.

P.7



## ▶ EFFICIËNTIE EN PRODUCTIVITEIT

Dankzij de allerbeste gieksnelheden en een reeks smart functies kunt u sneller werken en uw bedrijf laten groeien.

P.8



## ▶ VAN NATURE STABIEL

U kunt zware lasten gemakkelijk en veilig op hoogte hanteren, aangezien de machine de grond raakt.

P.8



# EERSTELAS GEBRUIKERSERVARING



Deze afbeelding toont het interieur van de Large modellen.



## ▶ 360° ZICHTBAARHEID

Dankzij de volledig glazen cabine, het dunne dakrooster, de schuin aflopende motorkap en het lage dashboard hebt u volledig zicht op het werkterrein. Tot 8 LED-werklampen onthouden hun laatste configuratie, terwijl de elektrische spiegel is uitgerust met een ontdooifunctie.

## ▶ ALLES-IN-ÉÉN SMART JOYSTICK

Gemonteerd op de armleuning van de stoel (beschikbaar op de Large-modellen), bediening van de giek, de snelheid en richting van de machine, schudden van de bak, zwevende aanbouwdelen, en bediening van de Auto Grab functie.



## ▶ INTUÏTIEVE & SOEPELE BEDIENING

De bedieningselementen zijn binnen handbereik en dankzij de intuïtieve indeling en kleurcodering kunt u alles snel vinden. De afzonderlijke elementen zijn van achteren verlicht en hebben dezelfde kleurcodering, zodat ze er ook in het donker goed uitzien.

## ▶ INTERACTIEF SCHERM

Gestroomlijnde informatie is beschikbaar via een interactief 7-inch touchscreen met ingebouwde radio en een telefoonpagina. Voor meer veiligheid en gemakkelijker manoeuvreren wordt bij het achteruitrijden het beeld van de achteruitrijcamera weergegeven.



## ▶ SNELREINIGINGSFUNCTIE

Reinig alle ramen binnen enkele seconden. Alle ruitenwissers en ruitensproeiers worden geactiveerd met één druk op de knop.



## ▶ GEMAKKELIJKE TOEGANG TOT DE CABINE

In- en uitstappen in de nieuwe cabine is zeer comfortabel dankzij de brede deuropening, een enkele trede met inkeping, talrijke handgrepen en onbelemmerde toegang tot de nieuwe Grammer Maximo luchtgeveerde stoel.



# ONTWORPEN VOOR DE LANDBOUW

# SMARTER EN SNELLER



## ▶ VERHOOGDE EFFICIËNTIE EN PRODUCTIVITEIT

Dankzij de allerbeste gieksnelheden, de krachtige transmissie en de geautomatiseerde giekbewegingen kunnen bestuurders hun werk efficiënter en in minder tijd voltooien.

## ▶ VERTROUWENWEKKENDE STABILITEIT

Gemakkelijk en veilig zware lasten hanteren op elke hoogte dankzij een uitgebalanceerde constructie, laag zwaartepunt, zwaar tegengewicht en lange wielbasis.

## ▶ GEAUTOMATISEERDE GIEKFUNCTIES

### Schudden van bak

De stand van de joystick bepaalt het type bakschudden:

- neutraal: door te schudden loopt de bak geleidelijk leeg
- links: crowding verdeelt het materiaal in de bak beter
- rechts: storten verwijdert kleverig materiaal uit de bak

### Max. hefhoek

Voorkomt botsingen in gebouwen met een laag plafond door de maximale giekhoek in te stellen.

### Terug naar de bodem

Stel de hoek van de ingeschoven giek in. Wanneer de giek wordt neergelaten, trekt hij zichzelf terug en stopt in de ingestelde positie, zodat het aanbouwdeel of de grond niet worden beschadigd.



## ▶ SOEPELE EN DYNAMISCHE AANDRIJVING

Om de hoge productiviteit van de Bobcat R-serie telescopische laders volledig te benutten, kan de bestuurder snel overschakelen van soepele modus naar dynamische modus wanneer snellere machineprestaties vereist zijn, met sneller vooruit en achteruit schakelen en snellere acceleratie- en deceleratiefasen.

## ▶ FLEX DRIVE

De Flex drive-modus gebruikt de handgashendel om een nieuwe dimensie aan het rijden te geven door de voorwaartse snelheid onafhankelijk van het motortoerental te regelen. U bereikt een heel nieuw niveau van efficiëntie en precisie!





# STEVIGE CONSTRUCTIE

## ► DAGELIJKSE KRACHT

Een machine waarop u de hele dag kunt vertrouwen, elke dag opnieuw - met een robuuste giek en het kenmerkende buisgelaste frameontwerp van Bobcat-laders met afgeschermd bodemplaat om alle vitale onderdelen te beschermen.

## ► STRENGE KWALITEITSINSPECTIE

Elke gebouwde machine doorloopt een rigoureuze en uitgebreide testprocedure met onder meer: controle op naleving van de voorschriften, controle op prestaties, kwaliteitscontroles en volledige functionele controle van de machine.



## ► MACHINE IQ

De draadloze communicatie van BOBCAT® Machine IQ verbetert de ondersteuning van uw Bobcat-machine.

- Duurzame ingebouwde bewakingselektronica
- De gegevens zijn beschikbaar voor onze machinebewakingsspecialist
- Onderhoud is geoptimaliseerd voor uw bedrijf
- Data-gedreven diensten maximaliseren uptime

**U HEEFT GEEN TIJD  
VOOR STILSTAND.  
TROTSEER DE  
ZWAARSTE  
OMSTANDIGHEDEN.  
ELKE DAG WEER.**



Afgeschermd bodemplaat

**3 JAAR  
GARANTIE**

## ► STANDAARD 3 JAAR FABRIEKSGARANTIE

Het niveau van uitmuntendheid dat op Bobcat-telescoopladere wordt bereikt, leidt ertoe dat Bobcat een standaardgarantie van 3 jaar biedt (of 3000 uur, afhankelijk van wat zich het eerst voordoet).



## ► PROTECTION PLUS VERLENGDE GARANTIE

Profiteer van totale gemoedsrust met een Protection Plus® verlengde garantie. Protection Plus biedt hetzelfde beschermingsniveau als de standaardgarantie, maar beantwoordt ook aan de verschillende behoeften en verwachtingen van de klant door een keuze aan te bieden tussen verschillende looptijden en jaarlijkse bedrijfsuren. Zo kunt u, naar gelang uw behoeften, profiteren van een dekking tot 5 jaar of 6000 motoruren. En de garantie is overdraagbaar - het zal de tweedehandswaarde dus waarschijnlijk ook verhogen.



## ► BOBCARE

Een machine die hard moet werken, heeft allereerst het juiste onderhoud nodig. Dit helpt ook de reparatiekosten laag te houden en ongepland onderhoud te voorkomen als uw machine eigenlijk had moeten werken.

- Vermijd risico's door grote reparaties aan en uitval van de machines te voorkomen.
- Doe meer door minder stilstand en een verhoging van uw productiviteit en winstgevendheid.





# KIES UW ANIMAL

## COMPACT



### ► KRACHTIGE COMPACTHEID

Beste prestaties in krappe ruimtes:

- Smal frame van 2,1 mtr.
- Hefcapaciteit tot 3 ton en 6,8 m
- De totale hoogte van de machine kan variëren van 2 140 mm tot 2 375 mm door een combinatie van een laag/hog gemonteerde cabine met 20"/24" banden.

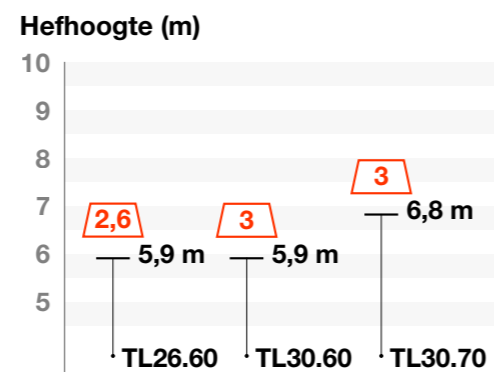

### Compact

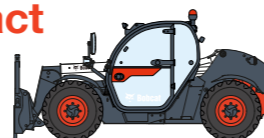

— Max hefhoogte (m)  
 □ Max. nominaal vermogen (t)

## LARGE



### ► PRODUCTIVITEITSBEESTEN

Ontworpen voor zware klussen zonder compromis op efficiëntie:

- 190 l/min hoogdebiet-technologie
- Hefcapaciteit tot 4, ton en 7,5 m

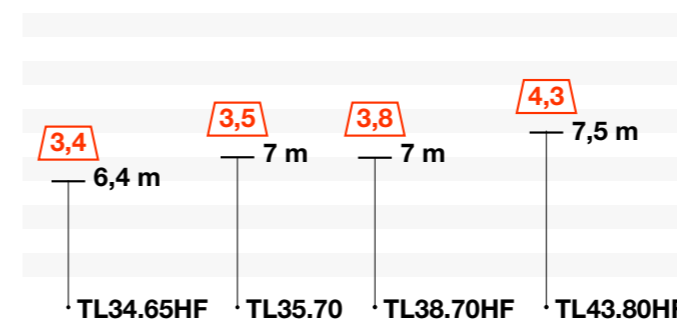

### Large

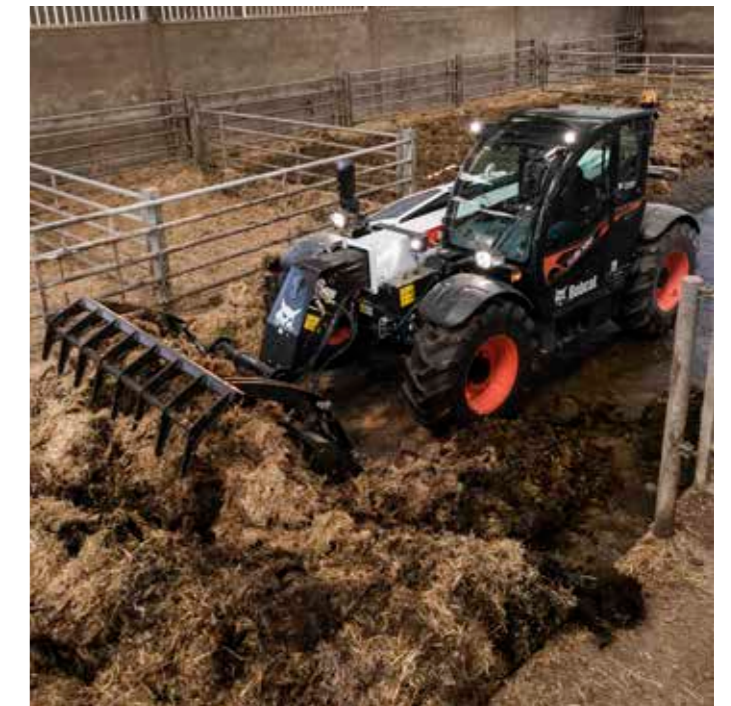



# AGRI PACKS

AGRI PACKS					
AGRI	★	★★	★★★	★★★★	★★★★★
<b>PRESTATIES</b>					
C&L	Quicktach-werktuigdrager met handmatige aanbouwdeel-vergrendeling	✓	✓	-	-
C&L	Quicktach-werktuigdrager met hydraulische aanbouwdeel-vergrendeling	•	•	✓	✓
C&L	Hydraulische snelkoppelingen vooraan met geïntegreerd drukontlastingssysteem	✓	✓	✓	✓
C&L	Kabelboom op giek en bediening vanuit cabine	•	✓	✓	✓
C&L	Automatische giekophanging	•	✓	✓	✓
C&L	Giekwreefstand	•	•	✓	✓
C&L	Schudden van bak	•	•	✓	✓
C&L	ECO-modus	✓	✓	✓	✓
C&L	Kruipfunctie gecombineerd met rempedaal	✓	✓	✓	✓
C&L	Kruipen	✓	✓	✓	✓
C&L	Afstellen van de stroming naar de hulphydrauliek	✓	✓	✓	✓
C&L	Permanent hydraulisch debiet	✓	✓	✓	✓
C&L	Aanpassing snelheid giek (Smart handling systeem)	✓	✓	✓	✓
C&L	Automatisch omkerende ventilator met cyclustijdingstelling	✓	✓	✓	✓
C&L	Ingebouwd cyclonisch voorfilter met stofafzuiging	✓	✓	✓	✓
C&L	Sperddifferentieel op vooras	✓	✓	✓	✓
C&L	Giekdemping bij het intrekken van de giek en het heffen van de giek (min- & max-hoeken)	✓	✓	✓	✓
<b>CABINE</b>					
R	Stoel met luchtvering	✓	✓	✓	✓
L	Stoel met luchtvering	✓	-	-	-
L	Grammer luchtgeveerde stoel met verwarming en links armsteun	•	✓	-	-
L	Grammer luchtgeveerde stoel met verwarming, links armsteun en rechts armsteun met joystick	•	•	✓	✓
L	Lunchbox (verwarmd en gekoeld indien uitgerust met air conditioning)	•	•	✓	✓
C&L	Wis/was-installatie op voor- en achterraut	✓	✓	✓	✓
C&L	Dakruitwisser met sproeier	✓	✓	✓	✓
L	Zijdelingse ruitenwisser met sproeier	•	•	•	✓
C&L	Snelle reiniging van alle ramen	✓	✓	✓	✓
C&L	Elektrische spiegel met ontdooiing aan rechterzijde	•	•	•	✓
C&L	Standaard joystick met proportionele regeling en vooruit/achteruitrijchakelaar	✓	✓	-	-
C&L	Smart joystick met proportionele bedieningselementen, FWD/REV-aandrijving, schudden van de bak en zweefstand voor de giek	•	•	✓	✓
C&L	Vooruit/achteruit-bediening op stuurwiel	•	✓	✓	✓
C&L	Standaard 5" display met voorbereiding voor radio & luidsprekers	✓	-	-	-
C&L	Standaard 5" display met bluetooth radio, microfoon & luidsprekers	•	✓	-	-
C&L	7" touch display (Bluetooth ingebouwde radio met microfoon, telefoonpagina, Job Manager & Auto Grab)	•	•	✓	✓
C&L	USB-aansluiting (mobiel opladen)	✓	✓	✓	✓
C&L	Achteruitkijkcamera	•	•	•	✓
C&L	Handgas & flex drive	•	•	✓	✓
C&L	Airconditioningsysteem (HVAC)	•	✓	✓	✓
C&L	Cab+ (telefoonhouder, zonneklep, armsteun met schuimrubber, telescopische & kantelbare stuurkolom, PVC-documenthouder)	✓	-	-	-
C&L	Cab+ AGRI ("Cab+" + Luxe stuur, sleutelhanger, telescopische en kantelbare stuurkolom, 3-pins trekkeeraansluiting, 4 stuurmodi, werkverlichting toetsenbord, smart toetsenbord met terugkeer naar de grond, max. hefhoek)	•	✓	✓	✓

AGRI PACKS					
AGRI	★	★★	★★★	★★★★	★★★★★
<b>LICHTEN</b>					
C&L	4 halogeen werkklampen	✓	-	-	-
C&L	6 halogeen werkklampen	•	✓	-	-
C&L	6 LED-werkklampen	•	•	✓	✓
C&L	2 extra LED-werkklampen op rechter spiegelbeugel	•	•	•	✓
C&L	Halogeenlichten voor de openbare weg & zwaailicht	✓	✓	✓	-
C&L	LED wegpacket (lichten voor op de weg + zwaailicht + achteruitrijlicht)	•	•	•	✓
C&L	Blauwe lichten voor kippenhokken	•	•	•	•
<b>VEILIGHEID</b>					
C&L	Aggravating Movement Arrester conform EN15000	✓	✓	✓	✓
C&L	ROPS/FOPS level 2-cabine met getinte ruiten	✓	✓	✓	✓
C&L	Trekhaak voor	✓	✓	✓	✓
C&L	Automatische parkeerrem	✓	✓	✓	✓
C&L	Achteruitrijalarm	✓	-	-	-
C&L	Back-upalarm met witte ruis	•	✓	✓	✓
C&L	Giekaanslag	✓	✓	✓	✓
C&L	Brandblusser	•	•	•	•
<b>BANDEN, RIJDEN &amp; SLEPEN</b>					
C	Alliance 400/70 R20 A580 radiaalbanden met stalen gordel	✓	✓	✓	✓
C	Alliance 405/70 R24 A580 radiaalbanden met stalen gordel	•	•	•	•
C	Michelin 400/70 R24 XMCL radiaalbanden met stalen gordel	•	•	•	•
L	Europese homologatie voor tractoren	✓	✓	✓	✓
L	Alliance 460/70 R24 A580 radiaalbanden met stalen gordel	✓	✓	✓	✓
L	Michelin 460 & 500/70 R24 XMCL radiaalbanden met stalen gordel	•	•	•	•
C&L	Kentekenplaatdrager	✓	✓	✓	✓
C&L	Achteruitkijkspiegel met zicht op trekhaak	•	✓	✓	✓
C&L	Leiding hulphydrauliek achteraan (dubbele werking)	•	•	•	✓
C&L	30 km/u snelheid (met 24" banden) (behalve TL43.80HF)	✓	-	-	-
C&L	40 km/u snelheid (met 24" banden)	•	✓	✓	✓
C&L	Roterende sleephaak (inclusief elektrisch stopcontact achter)	✓	✓	✓	✓
C&L	Roterende trekhaak met hoogteverstelling (inclusief elektrische stekker achter)	•	•	•	•
C&L	Hydraulische pick-up sleephaak (inclusief elektrische stekker achter)	•	•	•	•
C&L	Aanhangrem	•	•	•	•
<b>DIVERSEN</b>					
C&L	Machine IQ (telematica)	✓	✓	✓	✓
C&L	Anti-diefstal ontsteking	✓	✓	✓	✓
C&L	Elektronische accuschakelaar (EBD)	✓	✓	✓	✓
C&L	Gereedschapskist	•	•	✓	✓
C&L	Stofbescherming op giek	•	•	•	✓
C&L	Vergrendelbare brandstof- en AdBlue-doppen	•	•	•	•
C&L	Beschermende zinklaag	•	•	•	•
C&L	Beschermgrille voor voorruit (voor en dak)	•	•	•	•
C&L	Wielblok	•	•	•	•
C&L	Maatwerk kleur	•	•	•	•
C&L	Aanbouwdeel werktuigdrager met specifiek ontwerp	•	•	•	•

## AGRI PACKS

Bobcat-telescoopladers zijn verkrijgbaar in vier AGRI-afwerkingsniveaus. Als u een specifieke functionaliteit wilt toevoegen, kies dan uit een lijst met uitgebreide opties en pas uw telescooplader naar hartenlust aan!



Zijruitwisser



Vederlichte omkeerhendel (FNR)



Stalen gereedschapskist (20 l)



Giekophanging (Stikstofaccumulator)



Handgas & Flex drive



Tractorstopcontact (12 V, 15 A)



Hydraulische vergrendeling van aanbouwdelen met een speciale hulpleiding



LED wegpacket:  
• Lichten voor de openbare weg  
• zwaailicht  
• achteruitrijlicht



Aanhangwagencontactdoos met antiblokkeerrem-systeem (ABS), dubbelwerkende hydraulische uitlaten achteraan en hydraulische rem voor aanhangwagen



Verstelbare zonneklep



Stofbescherming



Extra LED-werkklampen en elektr. spiegel met ontdooiing



Achteruitkijkcamera



Achterspiegel



Ingebouwd stopcontact (2 lijnen)



5" display met bluetooth radio, microfoon & luidsprekers



7" touch display met ingebouwde Bluetooth radio, giekwreefstand en joystick gemonteerd op geveerde armsteun



Smart joystick met schudden van bak, telefoonpagina en Job Manager



Speciale lunchbox met verwarmings- en koelfunctie, geschikt voor een fles van 1,5 l & snacks



Grammer Maximo luchtgeveerde stoel met verwarming, Dynamic Dumping System (DDS) en joystick gemonteerd op geveerde armsteun

• = optie  
✓ = standaard

C = Compacte modellen: **TL26.60, TL30.60, TL30.70**  
L = Large-modellen: **TL35.70, TL34.65HF, TL38.70HF, TL43.80HF**



# MULTIWERKTUIGDRAGER

## BOBCAT-AANBOUWDELEN

Krijg meer veelzijdigheid en efficiëntie met Bobcat®-aanbouwdeelen en werktuigen.

- Pas de prestaties aan uw Bobcat-machine aan.
- Werk harder met sterkere onderdelen en constructie.
- Wees gerust met de garantie van 12 maanden op elk origineel Bobcat-aanbouwdeel.

	COMPACT-MODELLEN		LARGE-MODELLEN	
	TL26.60 • TL30.60 TL30.70	TL35.70 • TL34.65HF TL38.70HF	TL43.80HF	
Zwevende palletvork-wagen 1 000 mm	•	•	•	
Zwevende palletvork-wagen 1 500 mm	•	•	•	
Vaste palletvork-wagen 1 220 mm	•	•	•	
Graafbak 780 l / 2 150 mm	•			
Graafbak 800 l / 2 365 mm		•	•	
Grijperbak 1 280 l / 2 200 mm	•			
Grijperbak 1 420 l / 2 450 mm		•	•	
Grijperbak en vorkgrijper 2 100 mm	•			
Grijperbak en vorkgrijper 2 330 mm		•	•	
Lichtgoedbak 1 500 l / 2 100 mm	•			
Lichtgoedbak 2 000 l / 2 300 mm	•			
Lichtgoedbak 2 500 l / 2 450 mm		•	•	
Lichtgoedbak 3 000 l / 2 450 mm		•	•	
Lichtgoedbak 3 500 l / 2 450 mm		•	•	
Balenklem met buizen	•	•	•	
Balendoorn met buizen	•	•	•	
Balenvorken	•	•	•	
Kraanstuk	•	•	•	



Balenklem met buizen



## AUTO GRAB

U hoeft uw duim niet op de roller te houden om de grijperbak of ander klem-aanbouwdeel te openen of te sluiten. In plaats daarvan hoeft u alleen maar de rol over te drukken en de handeling wordt automatisch uitgevoerd.



## JOB MANAGER

Met de functie Job Manager kan de bestuurder aangepaste instellingen voor verschillende aanbouwdeelen opslaan en oproepen, zodat hij snel met de beste machine-instellingen kan werken.



Balenklem met tanden



Grijperbak



Lichtgoedbak



# SPECIFICATIES

SPECIFICATIES							
PRESTATIES	COMPACT-MODELLEN			LARGE-MODELLEN			
	TL26.60	TL30.60	TL30.70	TL35.70	TL34.65HF	TL38.70HF	TL43.80HF
Maximaal hefvermogen	2 600 kg	3 000 kg	3 000 kg	3 500 kg	3 400 kg	3 800 kg	4 300 kg
Maximale hefhoogte (24" banden)	5,9 m		6,8 m	7,0 m	6,4 m	7,0 m	7,5 m
Maximaal bereik voorzijde (24" Banden)	3,0 m		3,9 m	3,9 m	3,3 m	3,9 m	4,0 m
Uitbreekkracht	4 600 kg	4 600 kg	4 600 kg	6 200 kg	6 200 kg	6 200 kg	7 000 kg
<b>MASSA</b>							
Machiegewicht (onbeladen & standaardbanden)	4 840 kg	5 260 kg	5 564 kg	7 215 kg	6 445 kg	7 330 kg	7 985 kg
Max. trekvermogen met remsysteem voor aanhangers	17 000 kg			19 000 kg			
<b>MOTOR</b>							
Merk / model / emissiestage	BOBCAT / D34 / Stage V						
Aantal cilinders / cilinderinhoud	4 cilinders / 3,41 l						
Nominaal vermogen (ISO 14396)	74 kW (100 pk)			101 kW (135 pk)			
Maximaal aanhaalkoppel bij 1 400 TPM	430 Nm			500 Nm			
<b>AFMETINGEN</b>							
Standaardbanden	Alliance 400/70 R20 A580			Alliance 460/70 R24 A580			
Totale breedte	2 100 mm			2 370 mm			
Totale lengte tot voorkant vorken	4 507	4 507	5 056	4 869	4 669	4 869	4 975
Totale hoogte (met dakruitenswisser)	met laag gemonteerde cabine 2 140 mm (20" banden) / 2 225 mm (24" banden)		met hoog gemonteerde cabine: 2 290 mm (20" banden) / 2 375 mm (24" banden)		2 373 mm (20" banden) / 2 457 mm (24" banden)		2 457 mm
Bodemvrijheid met 24" banden	348 mm			430 mm			
Wielbasis	2 820 mm			2 870 mm			
Draaicirkel buitenkant (met standaard banden)	3 717 mm			3 714 mm			
<b>AANDRIJFSYSTEEM</b>							
Transmissie	Continu variabele hydrostatische transmissie met elektronische regeling & 4-wielaandrijving						
Hoofdaandrijving	Hydrostatische motor			Hydrostatische motor + tweeversnelligentandkast			
Aantal versnellingen (vooruit en achteruit)	2			4			
Max. snelheid in hoog bereik met 24" banden	40 km/u						
Stuurinstellingen	4 stuurmodi met automatische wieluitlijning - 2-wielbesturing / 4-wielbesturing / Krabbesturing / Semi-krabbesturing (opt.)						
<b>HYDRAULISCH SYSTEEM</b>							
Pomptype	Tandwielpompe met LS-klep			LS-zuigerpompe met elektrische verplaatsingsbeperking			
Ventielgroep	Open centrale stand met flowverdeling & flowcompensatortechnologie			Gesloten centrale stand met flowverdeling & flowcompensatortechnologie			
Maximale pompcapaciteit	100 l/min			190 l/min			
Maximale werkdruk	250 bar			255 bar			
Max. debiet van hulpuitgang aan de voorzijde	90 l/min			100 l/min	150 l/min		
Max. debiet van hulpuitgang aan de achterzijde	20 l/min			100 l/min	150 l/min		
<b>REMSYSTEEM</b>							
Bedrijfsrem	In olie ondergedompelde schijven						
Parkeer- en noodrem	Passieve rem met automatische activatie						
<b>INHOUD VLOEISTOFFEN</b>							
Brandstof	115 l			138 l			
AdBlue	22,4 l			28,8 l			
Hydraulisch	87 l			105 l	126 l		
<b>CYCLUSTIJDEN GIEK</b>							
Giek heffen	5,3 s	5,3 s	8 s	4,9 s	4,9 s	6,5 s	6,5 s
Giek neerlaten	4 s	4 s	6 s	4,3 s	4,3 s	5 s	5 s
Verlengstuk giek	5 s	6,3 s	7,1 s	3,8 s	4,8 s	5 s	5 s
Giek intrekken	3,6 s	4,2 s	6,5 s	3,7 s	4,9 s	4,5 s	4,5 s
Bak intrekken	2,5 s	2,5 s	3 s	2,3 s	2,3 s	2,3 s	2,3 s
Storten	2,4 s	2,4 s	2,7 s	2,5 s	2,5 s	2,5 s	2 s

# COMPACT-MODELLEN

▶ TL26.60

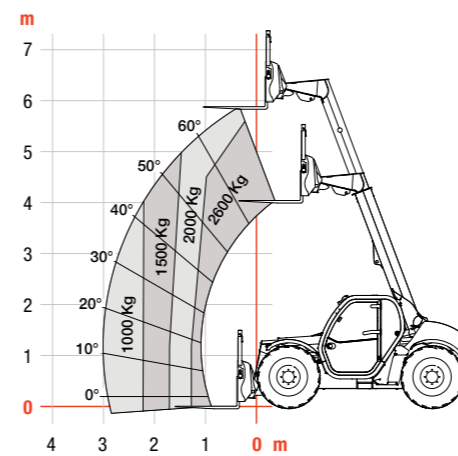

▶ TL30.60

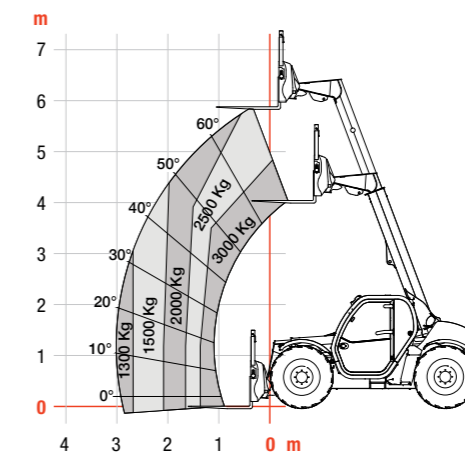

▶ TL30.70

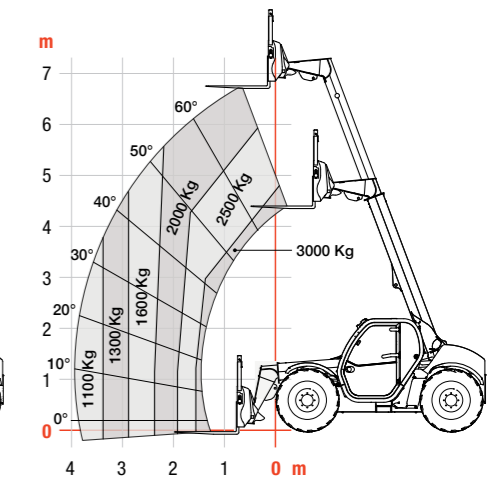

# LARGE-MODELLEN

▶ TL35.70

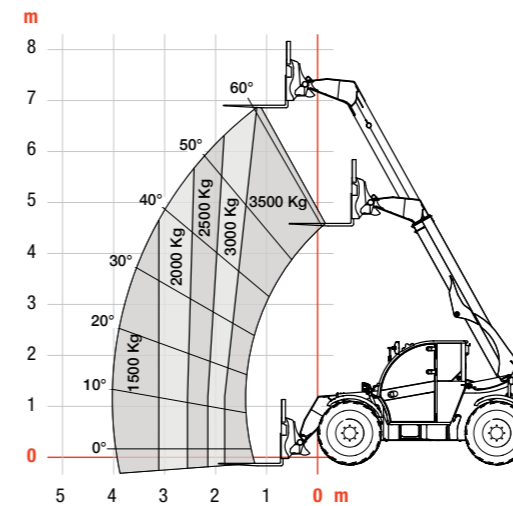

▶ TL34.65HF

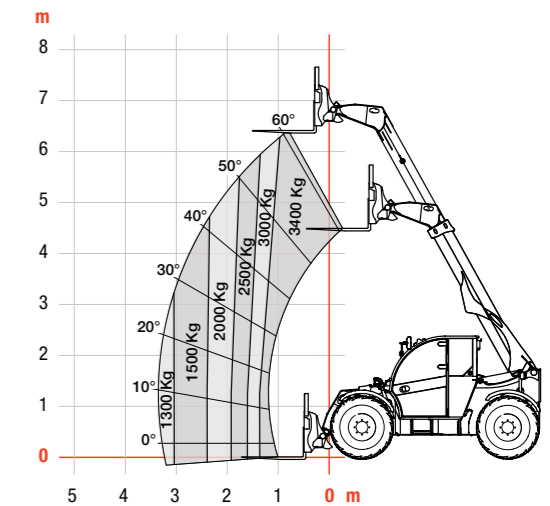

▶ TL38.70HF

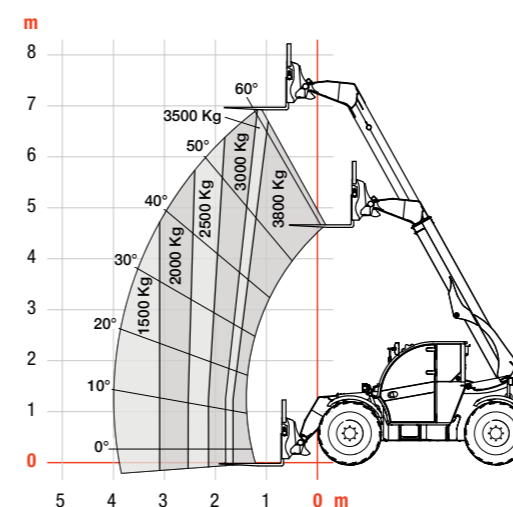

▶ TL43.80HF

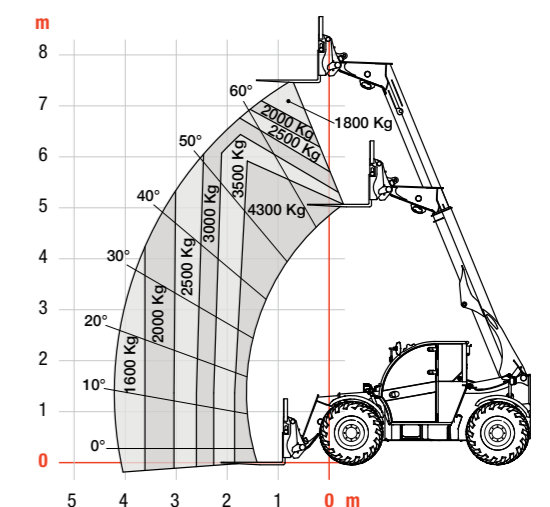



# FINANCIERINGS MOGELIJKHEDEN

## FINANCIERINGSPROGRAMMA'S VAN 24, 36 OF 48 MAANDEN\*

Profiteer van financieringsprogramma's van 24, 36 of 48 maanden vanaf **0% rente** en verbeter uw cashflow. Vraag uw dealer naar de beschikbare financieringsprogramma's.

100 MACHINES / 150 AANBOUWDELEN FAMILIES / 1 TOUGH ANIMAL



SCHRANKLADERS



COMPACTE  
RUPSLADERS

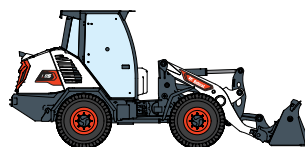

COMPACTE  
WIELLADERS



KLEINE  
KNIKLADERS

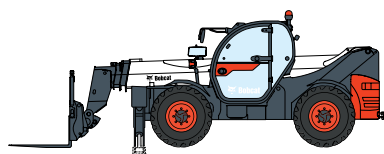

VERREIKERS

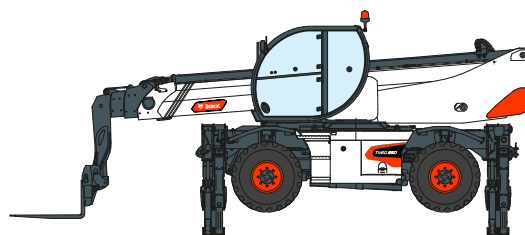

ROTERENDE  
VERREIKERS



LICHTE  
VERDICHTINGSMACHINES



MINIRUPLADER



COMPACTE GRAAFMACHINES

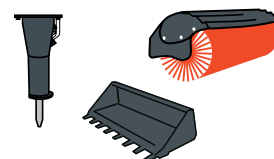

AANBOUWDELEN

YOUR OFFICIAL BOBCAT DEALER:



Vangaever nv

Kabeljauwstraat 20, 8790 Waregem  
051/63 43 31 – info@vangaever.be  
Klaverbladstraat 13a, 3560 Lummen  
013/26 10 20 – lummen@vangaever.be  
Bergensesteenweg 830, 1600 St. Pieters-Leeuw  
02/356 20 71 – spl@vangaever.be



**Bobcat**®



Bobcat is een bedrijf van Doosan. Doosan is een wereldleider in bouw materieel, stroom- & wateroplossingen, motoren en techniek die met trots al meer dan een eeuw ten dienste staat van klanten en gemeenschappen. I Bobcat en het Bobcat-logo zijn gedeponeerde handelsmerken van Bobcat Company in de Verenigde Staten en diverse andere landen. ©2021 Bobcat Company. Alle rechten voorbehouden.

www.bobcat.com

©2021 BOBCAT B4501941-NL (06-21)

\* Financieringsmogelijkheden kunnen per land en per dealer verschillen. Vraag uw dealer naar de beschikbare financieringsopties. Er kunnen voorwaarden van toepassing zijn.

Doosan Bobcat EMEA, U Kodetky 1810, 263 12 Dobříš, Tsjechië

